

## บทที่ 4

### ผลการวิจัย

การพัฒนาเครื่องเคลือบดินเผาสังคโลกสุโขทัยให้มีอัตลักษณ์ศิลปประร่วมสมัย ผู้วิจัยวิเคราะห์ข้อมูลจำแนกตามวัตถุประสงค์ ดังนี้ 1) เพื่อพัฒนาเครื่องเคลือบดินเผาสุโขทัยให้มีอัตลักษณ์ศิลปประร่วมสมัย 2) เพื่อประเมินคุณภาพ และความพึงพอใจของผู้บริโภคเครื่องเคลือบดินเผาสังคโลกสุโขทัยที่มีอัตลักษณ์ศิลปประร่วมสมัย

#### ตอนที่ 1 ผลของการพัฒนาเครื่องเคลือบดินเผาสุโขทัยให้มีอัตลักษณ์ศิลปประร่วมสมัย

ซึ่งในการวิจัยครั้งนี้ ได้เลือกพัฒนาเครื่องเคลือบดินเผาสำหรับภาชนะบนโต๊ะอาหาร เนื่องจาก ภาชนะบนโต๊ะอาหารเป็นเครื่องใช้ที่มีความจำเป็นต่อการดำรงชีวิต อีกทั้งภาชนะบนโต๊ะอาหารมีหลายชิ้น ไม่ว่าจะเป็น ถ้วย ชาม แก้ว เขี่ยอก เป็นต้น จึงสามารถสร้างสรรค์ออกแบบผลงานที่เป็นรูปแบบต่างๆ ได้หลากหลาย

ภาชนะบนโต๊ะอาหารเป็นของใช้ที่สามารถสื่อถึงรสนิยม ความชอบ วิถีชีวิต รวมไปถึงสิ่งแวดล้อมของท้องถิ่นนั้นได้ โดยเห็นได้จากรูปแบบ ลวดลาย และสีของภาชนะ ผู้วิจัยจึงเลือกศึกษาพัฒนาภาชนะบนโต๊ะอาหาร เพื่อออกแบบรูปแบบต่างๆ โดยนำอัตลักษณ์ของศิลปประร่วมสมัยเข้ามาเป็นส่วนประกอบในการออกแบบ เพื่อแสดงให้เห็นถึงการประยุกต์การใช้และพัฒนาเครื่องเคลือบดินเผาสุโขทัยที่สามารถนำศิลปประสมัยใหม่เข้ามาพร้อมกับวิธีการผลิตเครื่องเคลือบดินเผาแบบเก่าของสุโขทัยได้ และยังคงมีเอกลักษณ์ของเครื่องเคลือบดินเผาสุโขทัยอยู่เช่นเดิม โดยผู้วิจัยนำเสนอแบบร่างทั้งสิ้น 5 รูปแบบ ดังนี้

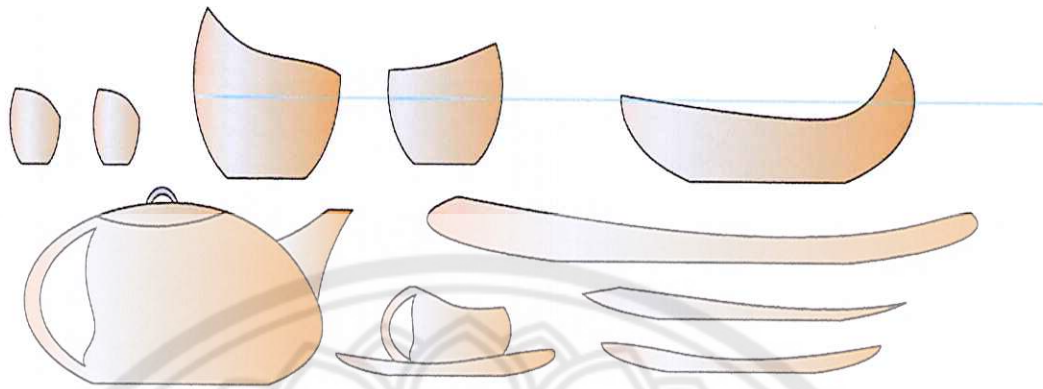

ภาพ 22 แบบร่างเครื่องเคลือบดินเผาสุโขทัยให้มีอัตลักษณ์ศิลปะร่วมสมัย  
รูปแบบที่ 1

#### คำอธิบายภาพ

รูปแบบที่ 1 แนวคิดในการออกแบบคือ ต้องการสร้างสรรค์ผลงานให้มีความเรียบง่ายในรูปทรง และรูปร่างของเครื่องเคลือบดินเผา โดยใช้การปั้นมือ ขึ้นรูปด้วยมือ ให้เกิดความโค้งเพื่อความอิสระ พริ้วไหว แสดงความรู้สึกที่อ่อนไหว และเป็นกันเองของเครื่องเคลือบดินเผา ไม่ให้มีรูปแบบที่ตายตัวเกินไปนัก เพื่อแสดงถึงรูปแบบของความเรียบง่าย (Simply) โดยใช้รูปร่างของปลา มาเป็นส่วนประกอบด้วยในรูปทรงของเครื่องเคลือบ และการเซาะร่องแบบตัดทอนทำให้เกิดลายเป็นตัวปลา ซึ่งปลาคือเอกลักษณ์ของเครื่องเคลือบดินเผาสุโขทัยอยู่แล้ว ทั้งนี้เพื่อคงความเป็นเครื่องเคลือบดินเผาสุโขทัยให้รวมอยู่ในแนวคิดของศิลปะร่วมสมัยให้เข้าด้วยกัน และใช้สีการเคลือบแบบสีของไมทนาเซรามิคของจังหวัดสุโขทัย เป็นสีน้ำตาลเงา แสดงให้เห็นถึงความเป็นธรรมชาติตามแบบของชาวสุโขทัย โดยทำออกมาเป็นภาชนะบนโต๊ะอาหาร ในรูปแบบนี้ประกอบด้วย จานเล็ก จานกลาง จานใหญ่ ชาม แก้วน้ำ แก้วน้ำใหญ่ ชุดน้ำชา ที่ใส่พริกไทย และที่ใส่เกลือ

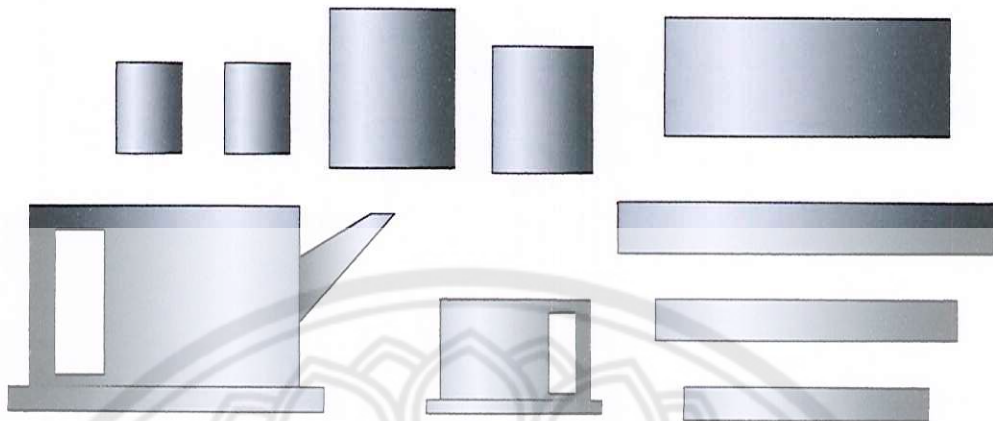

ภาพ 23 แบบร่างเครื่องเคลือบดินเผาสุโขทัยให้มีอัตลักษณ์ศิลปะร่วมสมัย  
รูปแบบที่ 2

คำอธิบายภาพ

รูปแบบที่ 2 แนวคิดในการออกแบบคือ ต้องการสร้างสรรค์ผลงานให้มีความชัดเจนในรูปทรง และรูปร่างของเครื่องเคลือบดินเผา โดยการใช้การขึ้นรูปเครื่องเคลือบดินเผาอย่างมีรูปแบบด้วยเส้นขอบของทรงที่ชัดเจน แข็งแรง แสดงความรู้สึก แข็งแรง อดทน มุ่งมั่น โดยการใช้การเคลือบด้วยสีเข้ม เพื่อตอกย้ำความแข็งแรง คงทนของรูปแบบนี้ โดยทำออกมาเป็นภาชนะบนโต๊ะอาหาร ในรูปแบบนี้ประกอบด้วย จานเล็ก จานกลาง จานใหญ่ ชาม แก้วน้ำ แก้วน้ำใหญ่ ชุบน้ำชา ที่ใส่พริกไทย และ ที่ใส่เกลือ



ภาพ 24 แบบร่างเครื่องเคลือบดินเผาสุโขทัยให้มีอัตลักษณ์ศิลปะร่วมสมัย  
รูปแบบที่ 3



### คำอธิบายภาพ

รูปแบบที่ 3 แนวคิดในการออกแบบคือ ต้องการสร้างสรรค์ผลงานให้มีความทันสมัย (MODERN) ใช้การตัดทอนรายละเอียด เพื่อแสดงถึงศิลปะสมัยใหม่อย่างชัดเจน เลือกรูปทรงแสดงเส้นตรง เส้นเฉียง เพื่อให้เครื่องเคลือบดินเผาออกมา มีลักษณะเป็นผลิตภัณฑ์ร่วมสมัยแบบสากล โดยใช้การปั้น ขึ้นรูป อย่างมีรูปแบบที่ชัดเจนของเส้นเฉียง เส้นตัด เพื่อความร่วมมือ และใช้การเคลือบสีเขียวไขก่า ซึ่งเป็นเอกลักษณ์ของเครื่องเคลือบดินเผาสุโขทัย ทั้งนี้เพื่อคงความเป็นเครื่องเคลือบดินเผาสุโขทัยให้รวมอยู่ในแนวคิดของศิลปะร่วมสมัยให้เข้าด้วยกัน แสดงให้เห็นถึงการใช้เทคนิคการเคลือบเครื่องเคลือบดินเผาตามแบบของชาวสุโขทัย โดยทำออกมาเป็นภาชนะบนโต๊ะอาหาร ในรูปแบบนี้ประกอบด้วย จานเล็ก จานกลาง จานใหญ่ ชาม แก้วน้ำ แก้วน้ำใหญ่ ชูदन้าชา ที่ใส่พริกไทย และ ที่ใส่เกลือ



ภาพ 25 แบบร่างเครื่องเคลือบดินเผาสุโขทัยให้มีอัตลักษณ์ศิลปะร่วมสมัย  
รูปแบบที่ 4

### คำอธิบายภาพ

รูปแบบที่ 4 แนวคิดในการออกแบบคือ ต้องการสร้างสรรค์ผลงานให้มีความหรูหรา (LUXURY) ใช้การผลิตอย่างประณีต เพื่อแสดงถึงศิลปะแบบสากล เลือกรูปทรงแสดงเส้นโค้งอ่อนช้อย เพื่อให้เครื่องเคลือบดินเผาออกมา มีลักษณะเป็นผลิตภัณฑ์ร่วมสมัยแบบสากลด้วยความหรูหรา โดยใช้การปั้น ขึ้นรูป อย่างประณีต และที่สำคัญคือการเลือกใช้ลวดลาย พันธุ์พุกษา ซึ่งเป็นเอกลักษณ์ของเครื่องเคลือบดินเผาสุโขทัย ทั้งนี้เพื่อคงความเป็นเครื่องเคลือบดินเผาสุโขทัยให้รวมอยู่ในแนวคิดของศิลปะร่วมสมัยให้เข้าด้วยกัน แสดงให้เห็นถึงการใช้เทคนิคการเคลือบเครื่องเคลือบดินเผาตามแบบของชาวสุโขทัย โดยทำออกมาเป็นภาชนะบนโต๊ะอาหาร ในรูปแบบนี้

ประกอบด้วย จานเล็ก จานกลาง จานใหญ่ ชาม แก้วน้ำ แก้วน้ำใหญ่ ช้อนน้ำชา ที่ใส่พริกไทย และที่ใส่เกลือ

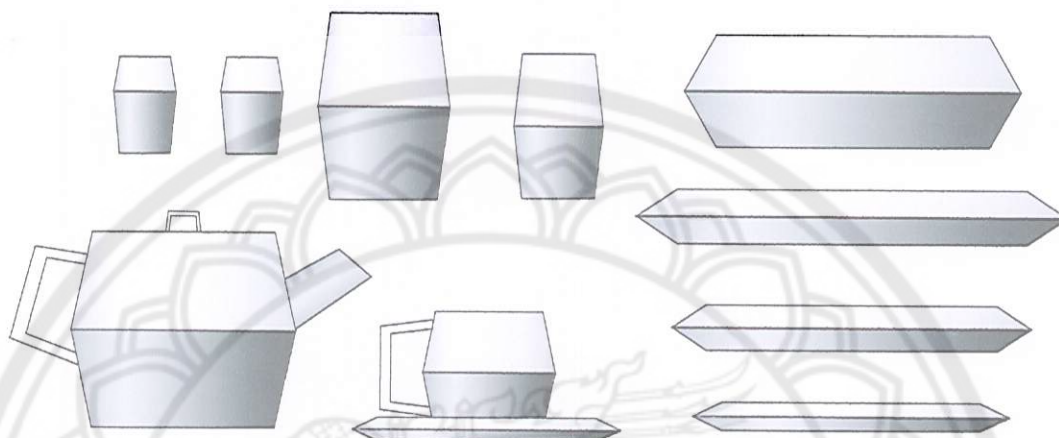

ภาพ 26 แบบร่างเครื่องเคลือบดินเผาสุโขทัยให้มีอัตลักษณ์ศิลปะร่วมสมัย รูปแบบที่ 5

คำอธิบายภาพ

รูปแบบที่ 5 แนวคิดในการออกแบบคือ ต้องการสร้างสรรค์ผลงานให้มีความแปลกใหม่ ใช้การผลิตที่มีรูปแบบของรูปทรงอย่างชัดเจน เพื่อแสดงถึงศิลปะร่วมสมัยใหม่ เลือกรูปทรงแสดงสันเหลี่ยมของภาชนะ เพื่อให้เครื่องเคลือบดินเผาออกมา มีลักษณะเป็นผลิตภัณฑ์ศิลปะร่วมสมัย โดยใช้การปั้น ขึ้นรูป ที่เน้นให้เห็นเหลี่ยมมุม และเลือกใช้การเคลือบการลงสีแบบสองสี เพื่อคงความเป็นเครื่องเคลือบดินเผาสุโขทัยให้รวมอยู่ในแนวคิดของศิลปะร่วมสมัยให้เข้าด้วยกัน แสดงให้เห็นถึงการใช้เทคนิคการเคลือบเครื่องเคลือบดินเผาตามแบบของชาวสุโขทัย โดยทำออกมาเป็นภาชนะบนโต๊ะอาหาร ในรูปแบบนี้ประกอบด้วย จานเล็ก จานกลาง จานใหญ่ ชาม แก้วน้ำ แก้วน้ำใหญ่ ช้อนน้ำชา ที่ใส่พริกไทย และ ที่ใส่เกลือ



## ตอนที่ 2 ผลประเมินแบบร่างเครื่องเคลือบดินเผาสุโขทัยให้มีอัตลักษณ์ศิลปประร่วมสมัย

การประเมินแบบร่างเครื่องเคลือบดินเผาสุโขทัยให้มีอัตลักษณ์ศิลปประร่วมสมัย โดยให้ผู้เชี่ยวชาญร่วมทำแบบสอบถาม ตรวจสอบความพึงพอใจการสร้างเครื่องเคลือบดินเผาสุโขทัยให้มีอัตลักษณ์ศิลปประร่วมสมัย โดยประเมินตามหลักการพัฒนารูปแบบ ดังนี้

1. แบบร่างมีความแข็งแรงทนทาน
2. แบบร่างรูปทรงเครื่องเคลือบดินเผาลังคโลกสุโขทัยมีอัตลักษณ์ศิลปประร่วมสมัย
3. แบบร่างมีลวดลายมีเอกลักษณ์ของเครื่องเคลือบดินเผาลังคโลกสุโขทัย
4. แบบร่างมีความสวยงาม ความประณีต
5. แบบร่างมีรูปแบบแปลกตาและน่าสนใจ

ตาราง 9 แสดงผลการประเมินแบบร่างเครื่องเคลือบดินเผาสุโขทัยให้มีอัตลักษณ์ศิลปประร่วมสมัย ชุดที่ 1 (N = 5)

ข้อคำถาม		$\bar{x}$	S.D.	แปลผล
1	ความแข็งแรงทนทาน	4.20	0.84	มาก
2	รูปทรงเครื่องเคลือบลังคโลก	4.20	0.84	มาก
3	ลวดลายมีเอกลักษณ์ของสุโขทัย	4.00	1.00	มาก
4	ความสวยงาม ความประณีต	4.00	1.00	มาก
5	รูปแบบแปลกตาและน่าสนใจ	4.20	0.84	มาก
รวมเฉลี่ย		4.12	0.88	มาก

จากตาราง 9 พบว่า ระดับความพึงพอใจแบบร่างเครื่องเคลือบดินเผาสุโขทัยให้มีอัตลักษณ์ศิลปประร่วมสมัย ชุดที่ 1 ในภาพรวม อยู่ในระดับมาก ค่าเฉลี่ยเท่ากับ 4.12 เมื่อพิจารณารายข้อพบว่า มีความแข็งแรงทนทาน, มีรูปทรงเครื่องเคลือบลังคโลก, มีรูปแบบแปลกตาและน่าสนใจ ค่าเฉลี่ยเท่ากับ 4.20 มีลวดลายมีเอกลักษณ์ของสุโขทัย และ มีความสวยงาม ความประณีต ค่าเฉลี่ยเท่ากับ 4.00 ซึ่งอยู่ในระดับมากทุกข้อ

ตาราง 10 แสดงผลการประเมินแบบร่างเครื่องเคลือบดินเผาสุโขทัยให้มีอัตลักษณ์  
ศิลปะร่วมสมัย ชุดที่ 2 (N = 5)

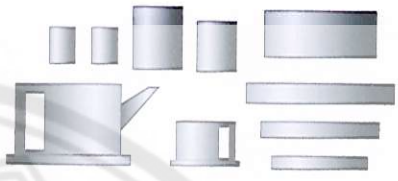
ข้อความ				
		$\bar{X}$	S.D.	แปลผล
1	ความแข็งแรงทนทาน	3.00	0.71	ปานกลาง
2	รูปทรงเครื่องเคลือบสังคโลก	3.00	0.71	ปานกลาง
3	ลวดลายมีเอกลักษณ์ของสุโขทัย	3.00	0.71	ปานกลาง
4	ความสวยงาม ความประณีต	3.00	0.71	ปานกลาง
5	รูปแบบแปลกตาและน่าสนใจ	3.00	0.71	ปานกลาง
รวมเฉลี่ย		3.00	0.71	ปานกลาง

จากตาราง 10 พบว่า ระดับความพึงพอใจแบบร่างเครื่องเคลือบดินเผาสุโขทัยให้มี  
อัตลักษณ์ศิลปะร่วมสมัย ชุดที่ 2 ในภาพรวม อยู่ในระดับพอใจปานกลาง ค่าเฉลี่ยเท่ากับ 3.00 เมื่อ  
พิจารณารายข้อ พบว่า มีความแข็งแรงทนทาน, มีรูปทรงเครื่องเคลือบสังคโลก, มีลวดลายมี  
เอกลักษณ์ของสุโขทัย, มีความสวยงาม ความประณีต และ มีรูปแบบแปลกตาและน่าสนใจ  
ค่าเฉลี่ยเท่ากับ 3.00 ซึ่งอยู่ในระดับปานกลางทุกข้อ

ตาราง 11 แสดงผลการประเมินแบบร่างเครื่องเคลือบดินเผาสุโขทัยให้มีอัตลักษณ์  
ศิลปะร่วมสมัย ชุดที่ 3 (N = 5)

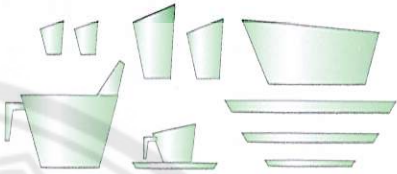
ข้อคำถาม			
	$\bar{X}$	S.D.	แปลผล
1 ความแข็งแรงทนทาน	3.80	1.30	มาก
2 รูปทรงเครื่องเคลือบลึงคโลก	3.80	1.30	มาก
3 ลวดลายมีเอกลักษณ์ของสุโขทัย	3.80	1.30	มาก
4 ความสวยงาม ความประณีต	4.40	0.89	มาก
5 รูปแบบแปลกตาและน่าสนใจ	4.40	0.89	มาก
รวมเฉลี่ย	4.04	0.95	มาก

จากตาราง 11 พบว่า ระดับความพึงพอใจแบบร่างเครื่องเคลือบดินเผาสุโขทัยให้มี  
อัตลักษณ์ศิลปะร่วมสมัย ชุดที่ 3 ในภาพรวม อยู่ในระดับพอใจมาก ค่าเฉลี่ยเท่ากับ 4.04  
เมื่อพิจารณารายข้อ พบว่า มีความสวยงาม ความประณีต, มีรูปแบบแปลกตาและน่าสนใจ  
ค่าเฉลี่ยเท่ากับ 4.40 มีความแข็งแรงทนทาน, มีรูปทรงเครื่องเคลือบลึงคโลก และมีลวดลายมี  
เอกลักษณ์ของสุโขทัย ค่าเฉลี่ยเท่ากับ 3.80 ซึ่งอยู่ในระดับมากทุกข้อ



ตาราง 12 แสดงผลการประเมินแบบร่างเครื่องเคลือบดินเผาสุโขทัยให้มีอัตลักษณ์  
ศิลปะร่วมสมัย ชุดที่ 4 (N = 5)

ข้อความ				
		$\bar{X}$	S.D.	แปลผล
1	ความแข็งแรงทนทาน	4.00	1.00	มาก
2	รูปทรงเครื่องเคลือบสังคโลก	4.20	0.84	มาก
3	ลวดลายมีเอกลักษณ์ของสุโขทัย	4.20	0.84	มาก
4	ความสวยงาม ความประณีต	3.80	1.30	มาก
5	รูปแบบแปลกตาและน่าสนใจ	3.80	1.30	มาก
รวมเฉลี่ย		4.00	1.00	มาก

จากตาราง 12 พบว่า ระดับความพึงพอใจแบบร่างเครื่องเคลือบดินเผาสุโขทัยให้มี  
อัตลักษณ์ศิลปะร่วมสมัย ชุดที่ 4 ในภาพรวม อยู่ระดับพอใจมาก ค่าเฉลี่ยเท่ากับ 4.00  
เมื่อพิจารณารายข้อ พบว่า มีรูปทรงเครื่องเคลือบสังคโลก, มีลวดลายมีเอกลักษณ์ของสุโขทัย  
ค่าเฉลี่ยเท่ากับ 4.20 มีความแข็งแรงทนทาน ค่าเฉลี่ยเท่ากับ 4.00 มีความสวยงาม ความประณีต  
และ มีรูปแบบแปลกตาและน่าสนใจ ค่าเฉลี่ยเท่ากับ 3.80 ซึ่งอยู่ในระดับมากทุกข้อ

ตาราง 13 แสดงผลการประเมินแบบร่างเครื่องเคลือบดินเผาสุโขทัยให้มีอัตลักษณ์  
ศิลปะร่วมสมัย ชุดที่ 5 (N = 5)

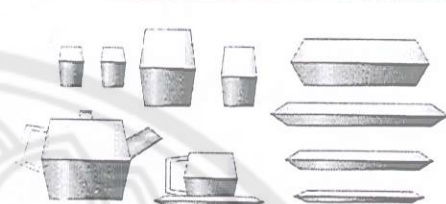
ข้อความ				
		$\bar{X}$	SD	แปลผล
1	ความแข็งแรงทนทาน	3.20	0.84	ปานกลาง
2	รูปทรงเครื่องเคลือบสังคมโลก	3.20	0.84	ปานกลาง
3	ลวดลายมีเอกลักษณ์ของสุโขทัย	3.20	0.84	ปานกลาง
4	ความสวยงาม ความประณีต	3.20	0.84	ปานกลาง
5	รูปแบบแปลกตาและน่าสนใจ	3.20	0.84	ปานกลาง
รวมเฉลี่ย		3.20	0.84	ปานกลาง

จากตาราง 13 พบว่า ระดับความพึงพอใจแบบร่างเครื่องเคลือบดินเผาสุโขทัยให้มี  
อัตลักษณ์ศิลปะร่วมสมัย ชุดที่ 5 ในภาพรวมระดับพอใจปานกลาง ค่าเฉลี่ยเท่ากับ 3.20  
เมื่อพิจารณารายข้อ พบว่า มีความแข็งแรงทนทาน, มีรูปทรงเครื่องเคลือบสังคมโลก, มีลวดลายมี  
เอกลักษณ์ของสุโขทัย, มีความสวยงาม ความประณีต และ มีรูปแบบแปลกตาและน่าสนใจ  
ค่าเฉลี่ยเท่ากับ 3.20 ซึ่งอยู่ในระดับปานกลางทุกข้อ

สรุปการประเมินแบบร่างเครื่องเคลือบดินเผาสุโขทัยให้มีอัตลักษณ์ศิลปประร่วมสมัย  
การประเมินแบบร่างเครื่องเคลือบดินเผาสุโขทัยให้มีอัตลักษณ์ศิลปประร่วมสมัย  
โดยผู้เชี่ยวชาญ สามารถสรุปแบบได้ดังนี้

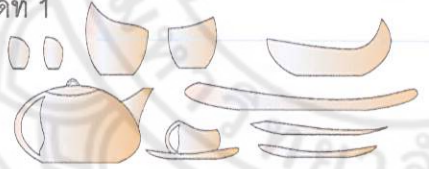
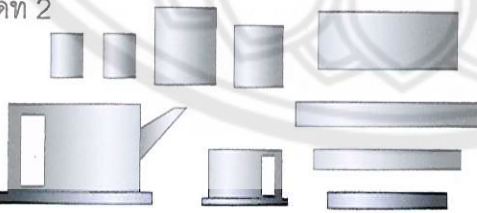

ระดับความพึงพอใจแบบร่างเครื่องเคลือบดินเผาสุโขทัยให้มีอัตลักษณ์ศิลปประร่วมสมัย  
ชุดที่ 1 ในภาพรวม อยู่ในระดับมาก ค่าเฉลี่ยเท่ากับ 4.12 ชุดที่ 2 ในภาพรวม อยู่ในระดับพอใจ  
ปานกลาง ค่าเฉลี่ยเท่ากับ 3.00 ชุดที่ 3 ในภาพรวม อยู่ในระดับพอใจมาก ค่าเฉลี่ยเท่ากับ 4.04  
ชุดที่ 4 ในภาพรวม อยู่ระดับพอใจมาก ค่าเฉลี่ยเท่ากับ 4.00 และชุดที่ 5 ในภาพรวมระดับพอใจ  
ปานกลาง ค่าเฉลี่ยเท่ากับ 3.20

ตาราง 14 การเปรียบเทียบความพึงพอใจแบบร่างเครื่องเคลือบดินเผาสุโขทัยให้มี  
อัตลักษณ์ศิลปประร่วมสมัย โดยผู้เชี่ยวชาญ ตามเกณฑ์ความพึงพอใจ (3.50)  
จำนวน 5 คน

ที่	รายการ	ความพึงพอใจ		t	Sig.	แปลผล
		$\bar{X}$	S.D.			
1	ชุดที่ 1 	4.12	0.88	10.49*	0.000	มาก
2	ชุดที่ 2 	3.00	0.71	9.49*	0.001	ปานกลาง

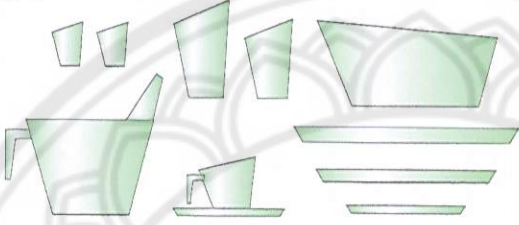

ตาราง 14 (ต่อ)

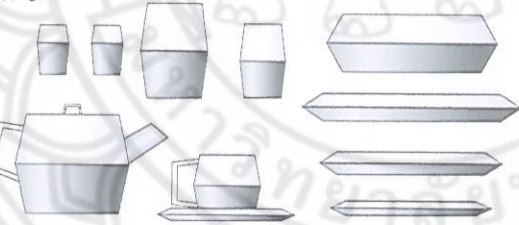
ที่	รายการ	ความพึงพอใจ		T	Sig.	แปลผล
		$\bar{X}$	S.D.			
3 ชุดที่ 3		4.04	0.95	9.48*	0.001	มาก
4 ชุดที่ 4		4.00	1.00	8.94*	0.001	มาก
5 ชุดที่ 5		2.80	0.84	7.48*	0.002	ปานกลาง

\* มีระดับนัยสำคัญทางสถิติที่ระดับ 0.05

จากตาราง 14 พบว่า การเปรียบเทียบความพึงพอใจแบบร่างเครื่องเคลือบดินเผาสุโขทัย ให้มีอัตลักษณ์ศิลปะร่วมสมัย ทั้ง 5 ชุด โดยผู้เชี่ยวชาญ แตกต่างไป จากเกณฑ์ความพึงพอใจ 3.50 อย่างมีนัยสำคัญทางสถิติที่ระดับ 0.05

ชุดที่ 1 เป็นการใช้การเคลือบเซลาดอนแบบสุโขทัย โดยใช้รูปทรงเป็นสมัยใหม่ โดยเลือกประเภทเคลือบแบบเซลาดอน (Celadon Wares) ใช้สีเขียวไข่กา



ภาพ 27 เครื่องเคลือบดินเผาสุโขทัยที่มีอัตลักษณ์ศิลปะร่วมสมัย รูปแบบที่ 1

คำอธิบายภาพ

รูปแบบที่ 1 แนวคิดในการออกแบบคือ ต้องการสร้างสรรค์ผลงานให้มีความทันสมัย (MODERN) ใช้การตัดทอนรายละเอียด เพื่อแสดงถึงศิลปะสมัยใหม่อย่างชัดเจน เลือกรูปทรงแสดง เส้นตรง เส้นเฉียง เพื่อให้เครื่องเคลือบดินเผาออกมา มีลักษณะเป็นผลิตภัณฑ์ร่วมสมัยแบบสากล โดยการใช้การปั้น ขึ้นรูป อย่างมีรูปแบบที่ชัดเจนของเส้นเฉียง เส้นตัด เพื่อความร่วมมือ และใช้ การเคลือบสีเขียวไข่กา ซึ่งเป็นเอกลักษณ์ของเครื่องเคลือบดินเผาสุโขทัย ทั้งนี้เพื่อคงความเป็น เครื่องเคลือบดินเผาสุโขทัยให้รวมอยู่ในแนวคิดของศิลปะร่วมสมัยให้เข้าด้วยกัน แสดงให้เห็นถึง การใช้เทคนิคการเคลือบเครื่องเคลือบดินเผาตามแบบของชาวสุโขทัย โดยทำออกมาเป็นภาชนะ บนโต๊ะอาหาร ในรูปแบบนี้ประกอบด้วย จานเล็ก จานกลาง จานใหญ่ ชาม แก้วน้ำ แก้วน้ำใหญ่ ชุดน้ำชา ที่ใส่พริกไทย และที่ใส่เกลือ

## ชุดที่ 2 รูปทรงแบบสากล สีขาวดูหรูหรา เขียนลายทอง พรรณพุกษาแบบสุโขทัย



ภาพ 28 เครื่องเคลือบดินเผาสุโขทัยที่มีอัตลักษณ์ศิลปะร่วมสมัย  
รูปแบบที่ 2

### คำอธิบายภาพ

รูปแบบที่ 2 แนวคิดในการออกแบบคือ ต้องการสร้างสรรค์ผลงานให้มีความหรูหรา (LUXURY) ใช้การผลิตอย่างประณีต เพื่อแสดงถึงศิลปะแบบสากล เลือกรูปทรงแสดงเส้นโค้งอ่อนช้อย เพื่อให้เครื่องเคลือบดินเผาออกมา มีลักษณะเป็นผลิตภัณฑ์ร่วมสมัยแบบสากลด้วยความหรูหรา โดยให้การปั้น ขึ้นรูป อย่างประณีต และที่สำคัญคือการเลือกใช้ลวดลาย พรรณพุกษา ซึ่งเป็นเอกลักษณ์ของเครื่องเคลือบดินเผาสุโขทัย ทั้งนี้เพื่อคงความเป็นเครื่องเคลือบดินเผาสุโขทัยให้รวมอยู่ในแนวคิดของศิลปะร่วมสมัยให้เข้าด้วยกัน แสดงให้เห็นถึงการใช้เทคนิคการเคลือบเครื่องเคลือบดินเผาตามแบบของชาวสุโขทัย โดยทำออกมาเป็นภาชนะบนโต๊ะอาหาร ในรูปแบบนี้ประกอบด้วย จานเล็ก จานกลาง จานใหญ่ ชาม แก้วน้ำ แก้วน้ำใหญ่ ชุดน้ำชา ที่ใส่พริกไทย และที่ใส่เกลือ



ชุดที่ 3 รูปทรงอิสระแบบเรียบง่าย พริ้วไหว เคลือบของโมทนา มีลวดลายปลาแบบตัดทอน ของสุโขทัย



ภาพ 29 เครื่องเคลือบดินเผาสุโขทัยที่มีอัตลักษณ์ศิลปะร่วมสมัย  
รูปแบบที่ 3

คำอธิบายภาพ

รูปแบบที่ 3 แนวคิดในการออกแบบคือ ต้องการสร้างสรรค์ผลงานให้มีความเรียบง่าย ในรูปทรง และรูปร่างของเครื่องเคลือบดินเผา โดยใช้การปั้นมือ ขึ้นรูปด้วยมือ ให้เกิดความโค้ง เพื่อความอิสระ พริ้วไหว แสดงความรู้สึกที่อ่อนไหว และเป็นกันเองของเครื่องเคลือบดินเผา ไม่ให้มีรูปแบบที่ตายตัวเกินไปนัก เพื่อแสดงถึงรูปแบบของความเรียบง่าย (Simply) โดยใช้รูปร่างของปลา มาเป็นส่วนประกอบด้วยในรูปทรงของเครื่องเคลือบ และการเจาะร่องแบบตัดทอนทำให้เกิดลายเป็นตัวปลา ซึ่งปลาคือเอกลักษณ์ของเครื่องเคลือบดินเผาสุโขทัยอยู่แล้ว ทั้งนี้เพื่อคงความเป็นเครื่องเคลือบดินเผาสุโขทัยให้รวมอยู่ในแนวคิดของศิลปะร่วมสมัยให้เข้าด้วยกัน และใช้สี การเคลือบแบบสีของโมทนาเซรามิกของจังหวัดสุโขทัย เป็นสีน้ำตาลเงา แสดงให้เห็นถึงความเป็นธรรมชาติตามแบบของชาวสุโขทัย โดยทำออกมาเป็นภาชนะบนโต๊ะอาหาร ในรูปแบบนี้ ประกอบด้วย จานเล็ก จานกลาง จานใหญ่ ชาม แก้วน้ำ แก้วน้ำใหญ่ ชุดน้ำชา ที่ใส่พริกไทย และ ที่ใส่เกลือ

ตาราง 15 แสดงผลการประเมินคุณภาพเครื่องเคลือบดินเผาสุโขทัยให้มีอัตลักษณ์  
ศิลปะร่วมสมัย โดยผู้เชี่ยวชาญและผู้ประกอบการ ชุดที่ 1 (N =10)

ข้อความถาม		$\bar{X}$	S.D.	แปลผล
1	ความประณีต	4.60	0.70	มากที่สุด
2	ความสวยงาม	4.50	0.71	มากที่สุด
3	รูปทรงที่ได้สัดส่วน	4.50	0.71	มากที่สุด
4	ไม่แตก ไม่บิ่น	4.60	0.52	มากที่สุด
5	กรณีเป็นชุดเดียวกัน ต้องมีรูปแบบ ที่ กลมกลืนเข้ากันได้	4.40	0.70	มาก
6	กรณีเป็นชุดเดียวกัน ต้องมีลวดลาย ที่ กลมกลืนเข้ากันได้	4.30	0.67	มาก
7	กรณีเป็นชุดเดียวกัน ต้องมีสี ที่กลมกลืน เข้ากันได้	4.50	0.71	มากที่สุด
8	เครื่องเคลือบดินเผาที่เป็นภาชนะใช้กับ อาหาร มีความสะอาด	4.60	0.52	มากที่สุด
9	เอกลักษณ์ของความเป็นเครื่องเคลือบ ดินเผาเซลาดอน	4.40	0.70	มาก
10	แสดงให้เห็นถึงเอกลักษณ์ของชุมชน	4.60	0.52	มากที่สุด
รวมเฉลี่ย		4.50	0.56	มากที่สุด



จากตาราง 15 พบว่า ภาพรวมระดับความพึงพอใจการประเมินคุณภาพเครื่องเคลือบดินเผาสุโขทัยให้มีอัตลักษณ์ศิลปะร่วมสมัย โดยผู้เชี่ยวชาญและผู้ประกอบการ ชุดที่ 1 อยู่ในระดับพอใจมากที่สุด ค่าเฉลี่ยเท่ากับ 4.50 เมื่อพิจารณารายข้อพบว่า มีความประณีต ไม่แตก ไม่บิ่น เครื่องเคลือบดินเผาที่เป็นภาชนะใช้กับอาหาร มีความสะอาด และแสดงให้เห็นถึงเอกลักษณ์ของชุมชน อยู่ในระดับพอใจมากที่สุด ค่าเฉลี่ยเท่ากับ 4.60 เท่ากัน รองลงมา คือ มีความสวยงาม

มีรูปทรงที่ได้สัดส่วน กรณีเป็นชุดเดียวกัน ต้องมีสี ที่กลมกลืนเข้ากันได้ อยู่ในระดับพอใจมากที่สุด ค่าเฉลี่ยเท่ากับ 4.50 เท่ากัน และ กรณีเป็นชุดเดียวกัน ต้องมีรูปแบบ ที่กลมกลืนเข้ากันได้ มีเอกลักษณ์ของความเป็นเครื่องเคลือบดินเผาเซลาดอน อยู่ในระดับพอใจมาก ค่าเฉลี่ยเท่ากับ 4.40 กรณีเป็นชุดเดียวกัน ต้องมีลวดลาย ที่กลมกลืนเข้ากันได้ อยู่ในระดับพอใจมาก ค่าเฉลี่ยเท่ากับ 4.30

ตาราง 16 แสดงผลการประเมินคุณภาพเครื่องเคลือบดินเผาสุโขทัยให้มีอัตลักษณ์ ศิลปะร่วมสมัย โดยผู้เชี่ยวชาญและผู้ประกอบการ ชุดที่ 2 (N =10)

ข้อคำถาม		$\bar{X}$	S.D.	แปลผล
1	ความประณีต	4.30	0.67	มาก
2	ความสวยงาม	4.40	0.70	มาก
3	รูปทรงที่ได้สัดส่วน	4.40	0.70	มาก
4	ไม่แตก ไม่บิ่น	4.50	0.53	มากที่สุด
5	กรณีเป็นชุดเดียวกัน ต้องมีรูปแบบ ที่กลมกลืนเข้ากันได้	4.40	0.84	มาก
6	กรณีเป็นชุดเดียวกัน ต้องมีลวดลาย ที่กลมกลืนเข้ากันได้	4.50	0.71	มากที่สุด
7	กรณีเป็นชุดเดียวกัน ต้องมีสี ที่กลมกลืนเข้ากันได้	4.50	0.71	มากที่สุด
8	เครื่องเคลือบดินเผาที่เป็นภาชนะใช้กับอาหาร มีความสะอาด	4.60	0.52	มากที่สุด
9	เอกลักษณ์ของความเป็นเครื่องเคลือบดินเผาเซลาดอน	4.30	0.67	มาก
10	แสดงให้เห็นถึงเอกลักษณ์ของชุมชน	4.30	0.67	มาก
รวมเฉลี่ย		4.42	0.59	มาก



จากตาราง 16 พบว่า ระดับความพึงพอใจการประเมินคุณภาพเครื่องเคลือบดินเผาสุโขทัยให้มีอัตลักษณ์ศิลปประร่วมสมัย โดยผู้เชี่ยวชาญและผู้ประกอบการ ชุดที่ 2 ภาพรวมอยู่ในระดับพอใจมาก ค่าเฉลี่ยเท่ากับ 4.42 เมื่อพิจารณารายข้อ พบว่า เครื่องเคลือบดินเผาที่เป็นภาชนะใช้กับอาหาร มีความสะอาด อยู่ในระดับพอใจมากที่สุด ค่าเฉลี่ยเท่ากับ 4.60 ไม่แตก ไม่บิ่น กรณีเป็นชุดเดียวกัน ต้องมีลวดลาย ที่กลมกลืนเข้ากันได้ กรณีเป็นชุดเดียวกัน ต้องมีสีที่กลมกลืนเข้ากันได้ อยู่ในระดับพอใจมากที่สุด ค่าเฉลี่ยเท่ากับ 4.50 มีความสวยงาม มีรูปทรงที่ได้สัดส่วน อยู่ในระดับพอใจมาก ค่าเฉลี่ยเท่ากับ 4.40 มีความประณีต มีเอกลักษณ์ของความเป็นเครื่องเคลือบดินเผาเซลาดอน และแสดงให้เห็นถึงเอกลักษณ์ของชุมชน อยู่ในระดับพอใจมาก ค่าเฉลี่ยเท่ากับ 4.30

ตาราง 17 แสดงผลการประเมินคุณภาพเครื่องเคลือบดินเผาสุโขทัยให้มีอัตลักษณ์ศิลปประร่วมสมัย โดยผู้เชี่ยวชาญและผู้ประกอบการ ชุดที่ 3 (N =10)

ข้อคำถาม		$\bar{X}$	S.D.	แปลผล
1	ความประณีต	4.40	0.52	มาก
2	ความสวยงาม	4.30	0.67	มาก
3	รูปทรงที่ได้สัดส่วน	4.20	0.79	มาก
4	ไม่แตก ไม่บิ่น	4.40	0.70	มาก
5	กรณีเป็นชุดเดียวกัน ต้องมีรูปแบบ ที่กลมกลืนเข้ากันได้	4.40	0.70	มาก
6	กรณีเป็นชุดเดียวกัน ต้องมีลวดลาย ที่กลมกลืนเข้ากันได้	4.30	0.67	มาก
7	กรณีเป็นชุดเดียวกัน ต้องมีสี ที่กลมกลืนเข้ากันได้	4.40	0.70	มาก

ตาราง 17 (ต่อ)



ข้อความถาม		$\bar{X}$	S.D.	แปลผล
8	เครื่องเคลือบดินเผาที่เป็นภาชนะใช้กับอาหาร มีความสะอาด	4.40	0.70	มาก
9	เอกลักษณ์ของความเป็นเครื่องเคลือบดินเผาเซลาดอน	4.40	0.52	มาก
10	แสดงให้เห็นถึงเอกลักษณ์ของชุมชน	4.40	0.70	มาก
รวมเฉลี่ย		4.36	0.54	มาก



จากตาราง 17 พบว่า ระดับความพึงพอใจการประเมินคุณภาพเครื่องเคลือบดินเผาสุโขทัยให้มีอัตลักษณ์ศิลปประร่วมสมัย โดยผู้เชี่ยวชาญและผู้ประกอบการ ชุดที่ 3 ในภาพรวมอยู่ในระดับพอใจมาก ค่าเฉลี่ยเท่ากับ 4.33 เมื่อพิจารณารายข้อ พบว่า มีความประณีต ไม่แตก ไม่บิ่น กระจกเป็นชุดเดียวกัน ต้องมีรูปแบบ ที่กลมกลืนเข้ากันได้ กระจกเป็นชุดเดียวกัน ต้องมีสี ที่กลมกลืนเข้ากันได้ เครื่องเคลือบดินเผาที่เป็นภาชนะใช้กับอาหาร มีความสะอาด มีเอกลักษณ์ของความเป็นเครื่องเคลือบดินเผาเซลาดอน และแสดงให้เห็นถึงเอกลักษณ์ของชุมชน อยู่ในระดับพอใจมาก ค่าเฉลี่ยเท่ากับ 4.40 มีความสวยงาม และกระจกเป็นชุดเดียวกัน ต้องมีลวดลาย ที่กลมกลืนเข้ากันได้ อยู่ในระดับพอใจมาก ค่าเฉลี่ยเท่ากับ 4.30 และมีรูปทรงที่ได้สัดส่วน อยู่ในระดับพอใจมาก ค่าเฉลี่ยเท่ากับ 4.20

ตอนที่ 3 ผลการประเมินคุณภาพเครื่องเคลือบดินเผาสุโขทัยให้มีอัตลักษณ์ศิลปะร่วมสมัย  
โดยผู้เชี่ยวชาญและผู้ประกอบการ

ตาราง 18 การเปรียบเทียบความพึงพอใจแบบร่างเครื่องเคลือบดินเผาสุโขทัยให้มี  
อัตลักษณ์ศิลปะร่วมสมัย โดยผู้เชี่ยวชาญ และผู้ประกอบการตามเกณฑ์  
ความพึงพอใจมาก (3.50) จำนวน 10 คน

ที่	รายการ	ความพึงพอใจ		t	Sig.	ความ พึง พอใจ
		$\bar{X}$	S.D.			
1	ชุดที่ 1 	4.50	0.56	5.63*	0.000	มาก ที่สุด
2	ชุดที่ 2 	4.42	0.59	4.89*	0.001	มาก
3	ชุดที่ 3 	4.36	0.54	5.02*	0.001	มาก

\* มีระดับนัยสำคัญทางสถิติที่ระดับ 0.05



จากตาราง 18 พบว่า ความพึงพอใจแบบร่างเครื่องเคลือบดินเผาสุโขทัยให้มีอัตลักษณ์ ศิลปะร่วมสมัย ทั้ง 3 ชุด โดยผู้เชี่ยวชาญ และผู้ประกอบการ แตกต่างไป จากเกณฑ์ความพึงพอใจ 3.50 อย่างมีนัยสำคัญทางสถิติที่ระดับ 0.05

ตอนที่ 4 ผลของการประเมินความพึงพอใจของนักท่องเที่ยวที่มีต่อเครื่องเคลือบดินเผาสุโขทัยให้มีอัตลักษณ์ศิลปะร่วมสมัย

ตาราง 19 แสดงข้อมูลพื้นฐานของผู้ตอบแบบสอบถาม

ลำดับ	รายละเอียด	จำนวน(คน)	ร้อยละ
1	เพศ		
	ชาย	57	58.2
	หญิง	41	41.8
	รวม	98	100
2	ช่วงอายุ		
	ต่ำกว่า 20 ปี	20	20.4
	20-25 ปี	16	16.3
	26-35 ปี	32	32.7
	36-50 ปี	14	14.3
	มากกว่า 50 ปี	16	16.3
	รวม	98	100
3	เคยพบเห็นเกี่ยวกับเครื่องเคลือบดินเผาสุโขทัยให้มีอัตลักษณ์ศิลปะร่วมสมัย		
	เคย	25	25.5
	ไม่เคย	73	74.5
	รวม	98	100

จากตาราง 19 พบว่า นักท่องเที่ยว ส่วนใหญ่เป็นเพศชาย จำนวน 57 คน คิดเป็นร้อยละ 58.2 รองลงมาคือเพศหญิง จำนวน 41 คน คิดเป็นร้อยละ 41.8 ส่วนใหญ่อายุ 26-35 ปี จำนวน

32 คน คิดเป็นร้อยละ 32.7 รองลงมาคือช่วงอายุต่ำกว่า 20 ปี จำนวน 20 คน คิดเป็นร้อยละ 20.4 ช่วงอายุ 20-25 ปี จำนวน 16 คน คิดเป็นร้อยละ 16.3 ช่วงอายุมากกว่า 50 ปี จำนวน 16 คน คิดเป็นร้อยละ 16.3 ช่วงอายุ 36-50 ปี จำนวน 14 คน คิดเป็นร้อยละ 14.3 ตามลำดับ และส่วนใหญ่ไม่เคยพบเห็นเกี่ยวกับเครื่องเคลือบดินเผาสุโขทัยที่มีอัตลักษณ์ศิลปะร่วมสมัย จำนวน 73 คน คิดเป็นร้อยละ 74.5 เคยเห็น 25 คน คิดเป็นร้อยละ 25.5

ตาราง 20 แสดงผลการประเมินความพึงพอใจเครื่องเคลือบดินเผาสุโขทัยที่มีอัตลักษณ์ศิลปะร่วมสมัย นักท่องเที่ยว ชุดที่ 1 (N = 98)

ข้อความ		$\bar{X}$	S.D.	แปลผล
1	ความสวยงาม	4.17	0.81	มาก
2	มีเอกลักษณ์ของการเป็นเครื่องเคลือบดินเผา ลิ่งคโลกสุโขทัย	4.23	0.78	มาก
3	มีอัตลักษณ์ของศิลปะร่วมสมัย	4.18	0.75	มาก
4	ความแข็งแรง ทนทาน(ไม่แตก หรือ บิ่นง่าย)	4.24	0.79	มาก
5	ความสะดวก และเหมาะสมในการใช้งานจริง	4.14	0.76	มาก
6	ภาชนะที่ใช้กับอาหาร มีความสะอาด	4.20	0.61	มาก
7	รูปแบบแปลกตา น่าสนใจ	4.23	0.82	มาก
8	ชุดเดียวกัน มีรูปทรงที่เข้ากันได้ดี	4.22	0.78	มาก
9	ชุดเดียวกัน มีลวดลายและสีที่เข้ากันได้ดี	4.26	0.82	มาก
10	แสดงให้เห็นถึงการใช้ และเลือกวัตถุดิบ ในชุมชนมาสร้างสรรค์ผลงานได้อย่างคุ้มค่า	3.99	0.74	มาก
รวมเฉลี่ย		4.19	0.26	มาก

จากตาราง 20 พบว่า ระดับความพึงพอใจเครื่องเคลือบดินเผาสุโขทัยให้มีอัตลักษณ์ ศิลปะร่วมสมัยของนักท่องเที่ยว ชุดที่ 1 ในภาพรวม อยู่ในระดับพอใจมาก เมื่อพิจารณารายข้อ พบว่า ชุดเดียวกัน มีลวดลายและสีที่เข้ากันได้ดี ค่าเฉลี่ยเท่ากับ 4.26 ความแข็งแรง ทนทาน (ไม่แตก หรือ บิ่นง่าย) ค่าเฉลี่ยเท่ากับ 4.24 มีเอกลักษณ์ของการเป็นเครื่องเคลือบดินเผาสังคโลก สุโขทัย, รูปแบบแปลกตา น่าสนใจ ค่าเฉลี่ยเท่ากับ 4.23 ชุดเดียวกัน มีรูปทรงที่เข้ากันได้ดี ค่าเฉลี่ย เท่ากับ 4.22 ภาชนะที่ใช้กับอาหาร มีความสะอาด ค่าเฉลี่ยเท่ากับ 4.20 มีอัตลักษณ์ของศิลปะร่วม สมัย ค่าเฉลี่ยเท่ากับ 4.18 ความสวยงาม ค่าเฉลี่ยเท่ากับ 4.17 ความสะดวก และเหมาะสมในการ ใช้งานจริง ค่าเฉลี่ยเท่ากับ 4.14 และ แสดงให้เห็นถึงการใช้ และเลือกวัตถุดิบในชุมชนมา สร้างสรรค์ผลงานได้อย่างคุ้มค่า ค่าเฉลี่ยเท่ากับ 3.99

ตาราง 21 แสดงผลการประเมินความพึงพอใจเครื่องเคลือบดินเผาสุโขทัยให้มีอัตลักษณ์ ศิลปะร่วมสมัย นักท่องเที่ยว ชุดที่ 2 (N = 98)

ข้อคำถาม		$\bar{X}$	S.D.	แปลผล
1	ความสวยงาม	4.46	0.72	มาก
2	มีเอกลักษณ์ของการเป็นเครื่องเคลือบดินเผาสังคโลกสุโขทัย	4.09	0.79	มาก
3	มีอัตลักษณ์ของศิลปะร่วมสมัย	4.20	0.76	มาก
4	ความแข็งแรง ทนทาน(ไม่แตก หรือ บิ่นง่าย)	4.12	0.75	มาก
5	ความสะดวก และเหมาะสมในการใช้งานจริง	4.03	0.79	มาก
6	ภาชนะที่ใช้กับอาหาร มีความสะอาด	4.17	0.77	มาก
7	รูปแบบแปลกตา น่าสนใจ	4.08	0.83	มาก
8	ชุดเดียวกัน มีรูปทรงที่เข้ากันได้ดี	4.08	0.82	มาก
9	ชุดเดียวกัน มีลวดลายและสีที่เข้ากันได้ดี	4.11	0.80	มาก



ตาราง 21 (ต่อ)

ข้อความคำถาม				
		$\bar{x}$	S.D.	แปลผล
10	แสดงให้เห็นถึงการใช้ และเลือกวัสดุดิบ ในชุมชนมาสร้างสรรค์ผลงานได้อย่างคุ้มค่า	4.02	0.83	มาก
รวมเฉลี่ย		4.14	0.44	มาก



จากตาราง 21 พบว่า ระดับความพึงพอใจเครื่องเคลือบดินเผาสุโขทัยให้มีอัตลักษณ์ ศิลปะร่วมสมัยของนักท่องเที่ยว ชุดที่ 2 ในภาพรวม อยู่ในระดับพอใจมาก เมื่อพิจารณารายข้อ พบว่า ความสวยงาม ค่าเฉลี่ยเท่ากับ 4.46 มีอัตลักษณ์ของศิลปะร่วมสมัย ค่าเฉลี่ยเท่ากับ 4.20 ภาชนะที่ใช้กับอาหาร มีความสะอาด ค่าเฉลี่ยเท่ากับ 4.17 ความแข็งแรง ทนทาน(ไม่แตก หรือ บิ่น ง่าย) ค่าเฉลี่ยเท่ากับ 4.12 ชุดเดียวกัน มีลวดลายและสีที่เข้ากันได้ดี ค่าเฉลี่ยเท่ากับ 4.11 มีเอกลักษณ์ของการเป็นเครื่องเคลือบดินเผาสังคโลกสุโขทัย ค่าเฉลี่ยเท่ากับ 4.09 รูปแบบแปลกตา น่าสนใจ, ชุดเดียวกัน มีรูปทรงที่เข้ากันได้ดี ค่าเฉลี่ยเท่ากับ 4.08 ความสะดวก และเหมาะสมใน การใช้งานจริง ค่าเฉลี่ยเท่ากับ 4.03 และ แสดงให้เห็นถึงการใช้ และเลือกวัสดุดิบในชุมชนมา สร้างสรรค์ผลงานได้อย่างคุ้มค่า ค่าเฉลี่ยเท่ากับ 4.02

ตาราง 22 แสดงผลการประเมินความพึงพอใจเครื่องเคลือบดินเผาสุโขทัยให้มีอัตลักษณ์  
ศิลปะร่วมสมัย นักท่องเที่ยว ชุดที่ 3 (N = 98)



ข้อความ		$\bar{x}$	S.D.	แปลผล
1	ความสวยงาม	4.02	0.81	มาก
2	มีเอกลักษณ์ของการเป็นเครื่องเคลือบดินเผา ลึงคโลกสุโขทัย	4.12	0.79	มาก
3	มีอัตลักษณ์ของศิลปะร่วมสมัย	4.00	0.79	มาก
4	ความแข็งแรง ทนทาน(ไม่แตก หรือ บิ่นง่าย)	4.01	0.79	มาก
5	ความสะดวก และเหมาะสมในการใช้งานจริง	4.09	0.79	มาก
6	ภาชนะที่ใช้กับอาหาร มีความสะอาด	4.07	0.83	มาก
7	รูปแบบแปลกตา น่าสนใจ	4.20	0.82	มาก
8	ชุดเดียวกัน มีรูปทรงที่เข้ากันได้ดี	4.22	0.79	มาก
9	ชุดเดียวกัน มีลวดลายและสีที่เข้ากันได้ดี	4.24	0.79	มาก
10	แสดงให้เห็นถึงการใช้ และเลือกวัตถุดิบ ในชุมชนมาสร้างสรรค์ผลงานได้อย่างคุ้มค่า	4.15	0.83	มาก
รวมเฉลี่ย		4.11	0.54	มาก

จากตาราง 22 พบว่า ระดับความพึงพอใจเครื่องเคลือบดินเผาสุโขทัยให้มีอัตลักษณ์  
ศิลปะร่วมสมัยของนักท่องเที่ยว ชุดที่ 3 ในภาพรวม อยู่ในระดับพอใจมาก ค่าเฉลี่ยเท่ากับ 4.11  
เมื่อพิจารณารายข้อ พบว่า ชุดเดียวกัน มีลวดลายและสีที่เข้ากันได้ดี ค่าเฉลี่ยเท่ากับ 4.24  
ชุดเดียวกัน มีรูปทรงที่เข้ากันได้ดี ค่าเฉลี่ยเท่ากับ 4.22 รูปแบบแปลกตา น่าสนใจ ค่าเฉลี่ยเท่ากับ  
4.20 แสดงให้เห็นถึงการใช้ และเลือกวัตถุดิบในชุมชนมาสร้างสรรค์ผลงานได้อย่างคุ้มค่า ค่าเฉลี่ย

เท่ากับ 4.15 มีเอกลักษณ์ของการเป็นเครื่องเคลือบดินเผาสังคโลกสุโขทัย ค่าเฉลี่ยเท่ากับ 4.12 ความสะดวก และเหมาะสมในการใช้งานจริง ค่าเฉลี่ยเท่ากับ 4.09 ภาชนะที่ใช้กับอาหาร มีความสะอาด ค่าเฉลี่ยเท่ากับ 4.07 ความสวยงาม ค่าเฉลี่ยเท่ากับ 4.02 ความแข็งแรง ทนทาน(ไม่แตกหรือ บิ่นง่าย) ค่าเฉลี่ยเท่ากับ 4.01 และมีอัตลักษณ์ของศิลปะร่วมสมัย ค่าเฉลี่ยเท่ากับ 4.00

ตอนที่ 5 ผลการประเมินความพึงพอใจต่อเครื่องเคลือบดินเผาสุโขทัยให้มีอัตลักษณ์ศิลปะร่วมสมัย โดยนักท่องเที่ยว

ตาราง 23 การเปรียบเทียบความพึงพอใจแบบร่างเครื่องเคลือบดินเผาสุโขทัยให้มีอัตลักษณ์ศิลปะร่วมสมัย โดยนักท่องเที่ยว ตามเกณฑ์ความพึงพอใจมาก (3.50) จำนวน 98 คน

ที่	รายการ	ความพึงพอใจ		t	Sig.	ความพึงพอใจ
		$\bar{X}$	S.D.			
1	ชุดที่ 1 	4.19	0.26	25.99*	0.000	มาก
2	ชุดที่ 2 	4.14	0.44	14.22*	0.000	มาก
3	ชุดที่ 3 	4.11	0.54	11.31*	0.000	มาก

\* มีระดับนัยสำคัญทางสถิติที่ระดับ 0.05



จากตาราง 23 พบว่า ความพึงพอใจแบบร่างเครื่องเคลือบดินเผาสุโขทัยให้มีอัตลักษณ์ ศิลปะร่วมสมัย ทั้ง 3 ชุด โดยนักท่องเที่ยว แตกต่างไป จากเกณฑ์ความพึงพอใจ 3.50 อย่าง มีนัยสำคัญทางสถิติที่ระดับ 0.05

